

01.01.2018

FERS D'ATTENTE HBT-EVO OU CISA ANSCHLUSSBOX HBT-EVO ODER CISA



Le HBT-evo est un développement de la gamme traditionnelle des fers d'attente et combine le fer d'attente HBT avec la gamme de coupleurs d'armature HBS-05.

Le système HBT-evo est proposé avec des diamètres d'acier de 12, 14, 16, 18, 20, 22 et 26 mm.

AVANTAGES :

- La mise en place des éléments est beaucoup plus rapide que les raccords à visser isolés.
- Reprise des charges avec tous les avantages techniques des coupleurs d'armature HBS-05 et son système de filetage métrique et cylindrique.
- Grâce au filetage cylindrique la clé dynamométrique n'est pas nécessaire. Sur le chantier le contrôle visuel est suffisant.
- Sur place les éléments peuvent facilement être coupés à la longueur souhaitée.
- Flexibilité : Grâce au principe de montage il est possible de satisfaire un grand nombre d'exigences lors des exécutions spéciales.

HBT-evo ist die logische Weiterentwicklung der populären Rückbiegeanschlüssen und kombiniert den traditionsreichen HALFEN Rückbiegeanschluss HBT mit dem erprobten und sehr sicheren HBS-05 Schraubsystem. HBT-evo wird in Durchmessern 12, 14, 16, 18, 20, 22 und 26 mm angeboten.

VORTEILE:

- Hohe Verlegegeschwindigkeit gegenüber einzelnen Schraubanschlüssen
- Bewährte Kraftübertragung mit allen technischen Vorteilen des Schraubsystems HBS-05 mit zylindrischem, gerolltem Gewinde
- Optimale Schlupfwerte, Ermüdungstauglichkeit und Duktilität
- Dank zylindrischem Gewinde kein Drehmomentenschlüssel nötig, einfache Sichtkontrolle auf der Baustelle
- Kann auf beliebige Länge vor Ort zugeschnitten werden
- Flexibel: Dank einschlägigem Zubehör sind zahlreiche Ausführungen und Sonderkonstruktionen möglich.

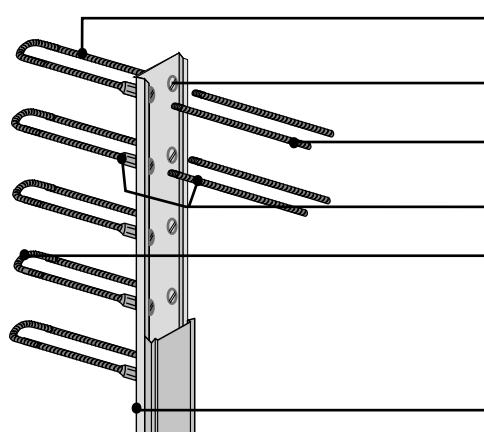

1. Etape. Choix du modèle à une barre ou étrier à deux barres
1. Etape. Typenauswahl einschnittig oder mit Bügel zweischnittig

Vis de fermeture métallique
Metallverschlusschraube

2. Etape. Choix de la barre avec ou sans crochet terminal (SIA 262)
2. Etape. Typenauswahl einschnittig oder mit Endhaken (SIA 262)

Système de coupleur d'armature métrique et cylindrique HBS-05
Schraubsystem HBS-05 mit gerolltem zylindrischen

Acier B500B avec diamètres 12,14,16,18, 20, 22 et 26 mm.
Autres possibilités sur demande.

*B500B mit Durchmesser 12, 14, 16, 18, 20, 22 und 26 mm.
Weitere Betonstahlsorten auf Anfrage möglich*

Facilité de fixation sur le coffrage.
Enlever le couvercle après le décoffrage.

*Verschlussblech HBT-Rücken. Wird einfach an die Schalung genagelt.
Zum ausschalen, Deckel entfernen.*

01.01.2018

FERS D'ATTENTE HBT-EVO OU CISA* ANSCHLUSSBOX HBT-EVO ODER CISA*

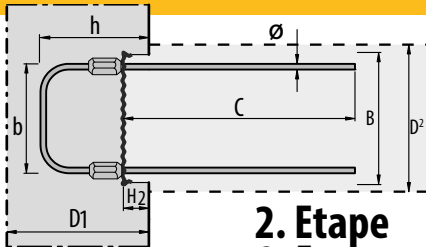

1. Etape
1. Etappe

2. Etape
2. Etappe

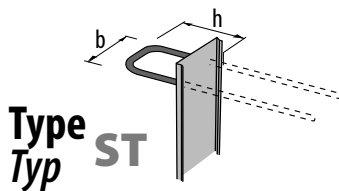

Type
Typ ST

Désignation Bezeichnung	Armature Bewehrung				Elément construction Bauteil		Boîte Gehäuse		Raccordement C (cm) Anschlussstab C (cm)		
	Acier Stahl Ø mm	Ecartement des Fers Stababstand s (cm)	Hauteur Höhe h (cm)	Largeur étrier Bügelbreite b (cm)	Mur initial Initialwand D1 (cm)	Mur de reprise Anschlusswand D2 (cm)	Largeur Breite B (cm)	Hauteur Höhe H2 (cm)	Type Typ A	Type Typ B	Type Typ C
evo 120 12/10		10	15		20				60	55	12
evo 120 12/15	12	15	15		20				60	55	12
evo 120 12/20		20	15		20				60	55	12
evo 120 14/10		10	20	9	25	15	12	4	70	65	14
evo 120 14/15	14	15	20		25				70	65	14
evo 120 14/20		20	20		25				70	65	14
evo 150 12/10		10	15		20				60	55	12
evo 150 12/15	12	15	15		20				60	55	12
evo 150 12/20		20	15		20				60	55	12
evo 150 14/10		10	20		25				70	65	14
evo 150 14/15	14	15	20	12	25	18/20	15	4	70	65	14
evo 150 14/20		20	20		25				70	65	14
evo 150 16/10		10	25		30				80	75	16
evo 150 16/15	16	15	25		30				80	75	16
evo 150 16/20		20	25		30				80	75	16
evo 190 12/10		10	15		20				60	55	12
evo 190 12/15	12	15	15		20				60	55	12
evo 190 12/20		20	15		20				60	55	12
evo 190 14/10		10	20		25				70	65	14
evo 190 14/15	14	15	20		25				70	65	14
evo 190 14/20		20	20		25				70	65	14
evo 190 16/10		10	25	15.5	30	22	19	4	80	75	16
evo 190 16/15	16	15	25		30				80	75	16
evo 190 16/20		20	25		30				80	75	16
evo 190 18/10		10	25		30				90	85	18
evo 190 18/15	18	15	25		30				90	85	18
evo 190 18/20		20	25		30				90	85	18
evo 220 12/10		10	15		20				60	55	12
evo 220 12/15	12	15	15		20				60	55	12
evo 220 12/20		20	15		20				60	55	12
evo 220 14/10		10	20		25				70	65	14
evo 220 14/15	14	15	20		25				70	65	14
evo 220 14/20		20	20		25				70	65	14
evo 220 16/10		10	25		30				80	75	16
evo 220 16/15	16	15	25	19	30	25	22	4	80	75	16
evo 220 16/20		20	25		30				80	75	16
evo 220 18/10		10	25		30				90	85	18
evo 220 18/15	18	15	25		30				90	85	18
evo 220 18/20		20	25		30				90	85	18
evo 220 20/10		10	30		35				100	94	20
evo 220 20/15	20	15	30		35				100	94	20
evo 220 20/20		20	30		35				100	94	20

*Ecartement cisa uniquement 15 cm
Teilung cisa nur mit 15 cm möglich

01.01.2018

FERS D'ATTENTE HBT-EVO OU CISA* ANSCHLUSSBOX HBT-EVO ODER CISA*

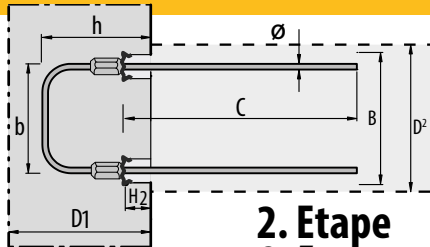

1. Etape
1. Etappe

2. Etape
2. Etappe

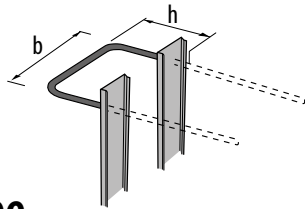

Type
Typ STA

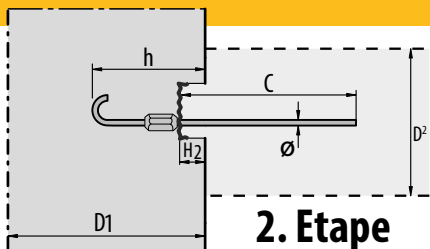

1. Etape
1. Etappe

2. Etape
2. Etappe

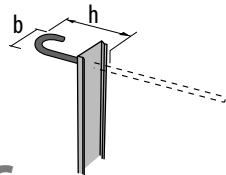

Type
Typ C

Désignation Bezeichnung	Armature Bewehrung				Elément construction Bauteil		Boîte Gehäuse		Raccordement C (cm) Anschlussstab C (cm)			
	L=1.25 ou / oder L=0.85	Acier Stahl Ø mm	Ecartement des fers Stababstand s (cm)	Hauteur Haöhe h (cm)	Largeur étrier Bügelbreite b (cm)	Mur initial Initialwand D1 (cm)	Mur de reprise Anschlusswand D2 (cm)	Largeur Breite B (cm)	Hauteur Hoöhe H2 (cm)	Type Typ A	Type Typ B	Type Typ C
evo 280 12/10		12	10	15		20				60	55	12
evo 280 12/15		12	15	15		20				60	55	12
evo 280 12/20		12	20	15		20				60	55	12
evo 280 14/10		14	10	20		25				70	65	14
evo 280 14/15		14	15	20		25				70	65	14
evo 280 14/20		14	20	20		25				70	65	14
evo 280 16/10		16	10	25		30				80	75	16
evo 280 16/15		16	15	25	24	30	30	28	4	80	75	16
evo 280 16/20		16	20	25	24	30	30	28	4	80	75	16
evo 280 18/10		18	10	25		30				90	85	18
evo 280 18/15		18	15	25		30				90	85	18
evo 280 18/20		18	20	25		30				90	85	18
evo 280 20/10		20	10	30		35				100	94	20
evo 280 20/15		20	15	30		35				100	94	20
evo 280 20/20		20	20	30		35				100	94	20
evo 340 22/10		22	10	35		40				110	101	22
evo 340 22/15		22	15	35	30	40	42	34	4	110	101	22
evo 340 22/20		22	20	35	30	40	42	34	4	110	101	22
evo 440 26/10		26	10	40		45				130	120	26
evo 440 26/15		26	15	40	40	45	44	40	4	130	120	26
evo 440 26/20		26	20	40	40	45	44	40	4	130	120	26
evo C 85 12/10		12	10	44		50				60	55	12
evo C 85 12/15		12	15	44	11	50				60	55	12
evo C 85 12/20		12	20	44	11	50				60	55	12
evo C 85 14/10		14	10	52		55				70	65	14
evo C 85 14/15		14	15	52	13	55				70	65	14
evo C 85 14/20		14	20	52	13	55				70	65	14
evo C 85 16/10		16	10	60		65				80	75	16
evo C 85 16/15		16	15	60	15	65				80	75	16
evo C 85 16/20		16	20	60	15	65				80	75	16
evo C 85 18/10		18	10	68		75				90	85	18
evo C 85 18/15		18	15	68	17	75	13	9	4	90	85	18
evo C 85 18/20		18	20	68	17	75	13	9	4	90	85	18
evo C 85 20/10		20	10	76		80				100	94	20
evo C 85 20/15		20	15	76	18	80				100	94	20
evo C 85 20/20		20	20	76	18	80				100	94	20
evo C 85 22/10		22	10	76		85				110	101	22
evo C 85 22/15		22	15	76	25	85				110	101	22
evo C 85 22/20		22	20	76	25	85				110	101	22
evo C 85 26/10		26	10	91		100				130	120	26
evo C 85 26/15		26	15	91	29	100				130	120	26
evo C 85 26/20		26	20	91	29	100				130	120	26

*Ecartement cisa uniquement 15 cm
Teilung cisa nur mit 15 cm möglich

01.01.2018

FERS D'ATTENTE HBT-EVO OU CISA* ANSCHLUSSBOX HBT-EVO ODER CISA*

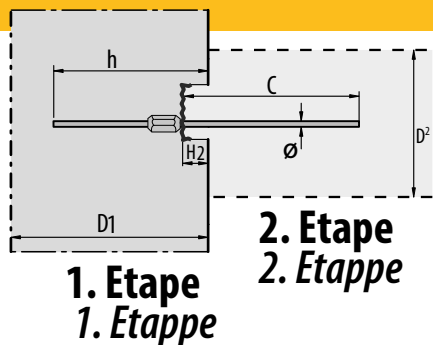

1. Etape
1. Etappe

2. Etape
2. Etappe

Type
Typ C1

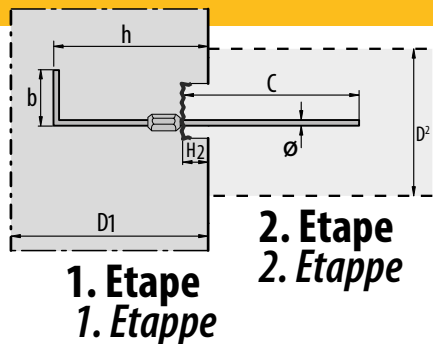
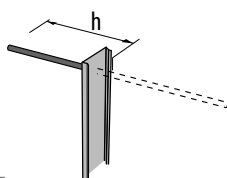

1. Etape
1. Etappe

2. Etape
2. Etappe

Type
Typ C2

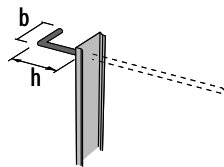

Désignation Bezeichnung	Armature Bewehrung				Elément construction Bauteil		Boîte Gehäuse		Raccordement C (cm) Anschlussstab C (cm)			
	L=1.25 ou / oder L=0.85	Acier Stahl Ø mm	Ecartement des fers Stababstand s (cm)	Hauteur Höhe h (cm)	Largeur étrier Bügelbreite b (cm)	Mur initial Initialwand D1 (cm)	Mur de reprise Anschlusswand D2 (cm)	Largeur Breite B (cm)	Hauteur Höhe H2 (cm)	Type Typ A	Type Typ B	Type Typ C
evo C1 85 12/10	12	10	60		65					60	55	12
evo C1 85 12/15		15	60		65					60	55	12
evo C1 85 12/20		20	60		65					60	55	12
evo C1 85 14/10	14	10	70		75					70	65	14
evo C1 85 14/15		15	70		75					70	65	14
evo C1 85 14/20		20	70		75					70	65	14
evo C1 85 16/10	16	10	80		85					80	75	16
evo C1 85 16/15		15	80		85					80	75	16
evo C1 85 16/20		20	80		85					80	75	16
evo C1 85 18/10	18	10	90		95					90	85	18
evo C1 85 18/15		15	90		95	13	9	4		90	85	18
evo C1 85 18/20		20	90		95					90	85	18
evo C1 85 20/10	20	10	100		105					100	94	20
evo C1 85 20/15		15	100		105					100	94	20
evo C1 85 20/20		20	100		105					100	94	20
evo C1 85 22/10	22	10	110		115					110	101	22
evo C1 85 22/15		15	110		115					110	101	22
evo C1 85 22/20		20	110		115					110	101	22
evo C1 85 26/10	26	10	130		135					130	120	26
evo C1 85 26/15		15	130		135					130	120	26
evo C1 85 26/20		20	130		135					130	120	26
evo C2 85 12/10	12	10	17	27	20					60	55	12
evo C2 85 12/15		15	17		20					60	55	12
evo C2 85 12/20		20	17		20					60	55	12
evo C2 85 14/10	14	10	22	30	25					70	65	14
evo C2 85 14/15		15	22		25					70	65	14
evo C2 85 14/20		20	22		25					70	65	14
evo C2 85 16/10	16	10	24	36	27					80	75	16
evo C2 85 16/15		15	24		27					80	75	16
evo C2 85 16/20		20	24		27					80	75	16
evo C2 85 18/10	18	10	27	41	30					90	85	18
evo C2 85 18/15		15	27		30	13	9	4		90	85	18
evo C2 85 18/20		20	27		30					90	85	18
evo C2 85 20/10	20	10	30	46	33					100	94	20
evo C2 85 20/15		15	30		33					100	94	20
evo C2 85 20/20		20	30		33					100	94	20
evo C2 85 22/10	22	10	30	46	35					110	101	22
evo C2 85 22/15		15	30		35					110	101	22
evo C2 85 22/20		20	30		35					110	101	22
evo C2 85 26/10	26	10	40	51	45					130	120	26
evo C2 85 26/15		15	40		45					130	120	26
evo C2 85 26/20		20	40		45					130	120	26

*Ecartement cisa uniquement 15 cm
Teilung cisa nur mit 15 cm möglich

01.01.2018

FERS D'ATTENTE HBT-EVO OU CISA* ANSCHLUSSBOX HBT-EVO ODER CISA*

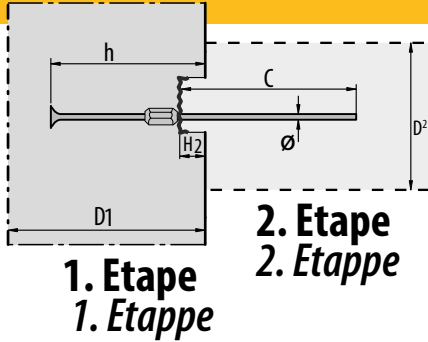

1. Etape
1. Etappe

2. Etape
2. Etappe

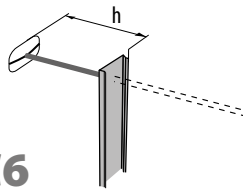

Type
Typ C6

Exécution Goujon
Ausführung Ankerkopf

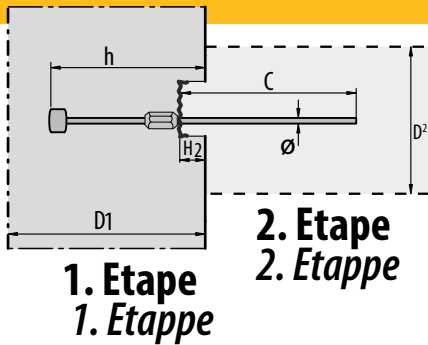

1. Etape
1. Etappe

2. Etape
2. Etappe

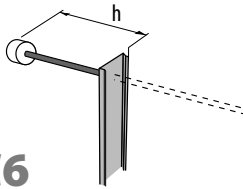

Type
Typ C6

Exécution SEA
Ausführung SEA

Désignation Bezeichnung	Armature Bewehrung			Elément construction Bauteil		Boîte Gehäuse		Raccordement C (cm) Anschlussstab C (cm)				
	L=1.25 ou / oder L=0.85	Acier Stahl Ø mm	Ecartement des Fers Stababstand s (cm)	Hauteur** Höhe** h (cm)	Mur initial Initialwand D1 (cm)	Mur de reprise Anschlusswand D2 (cm)	Largeur Breite B (cm)	Hauteur Höhe H2 (cm)	Type Typ A	Type Typ B	Type C / Typ C** Goujon/ Ankerkopf SEA	
evo C6 85 12/10			10	33	65				60	55	30	25
evo C6 85 12/15	12		15	33	65				60	55	30	25
evo C6 85 12/20			20	33	65				60	55	30	25
evo C6 85 14/10			10	34	75				70	65	31	26
evo C6 85 14/15	14		15	34	75				70	65	31	26
evo C6 85 14/20			20	34	75				70	65	31	26
evo C6 85 16/10			10	34	85				80	75	31	26
evo C6 85 16/15	16		15	34	85				80	75	31	26
evo C6 85 16/20			20	34	85				80	75	31	26
evo C6 85 18/10			10	35	95				90	85	31	26
evo C6 85 18/15	18		15	35	95	13	9	4	90	85	31	26
evo C6 85 18/20			20	35	95				90	85	31	26
evo C6 85 20/10			10	35	105				100	94	32	27
evo C6 85 20/15	20		15	35	105				100	94	32	27
evo C6 85 20/20			20	35	105				100	94	32	27
evo C6 85 22/10			10	35	115				110	101	32	27
evo C6 85 22/15	22		15	35	115				110	101	32	27
evo C6 85 22/20			20	35	115				110	101	32	27
evo C6 85 26/10			10	35	135				130	120	32	27
evo C6 85 26/15	26		15	35	135				130	120	32	27
evo C6 85 26/20			20	35	135				130	120	32	27
evo C6 85 12/10			10	28	65				60	55	30	25
evo C6 85 12/15	12		15	28	65				60	55	30	25
evo C6 85 12/20			20	28	65				60	55	30	25
evo C6 85 14/10			10	29	75				70	65	31	26
evo C6 85 14/15	14		15	29	75				70	65	31	26
evo C6 85 14/20			20	29	75				70	65	31	26
evo C6 85 16/10			10	29	85				80	75	31	26
evo C6 85 16/15	16		15	29	85				80	75	31	26
evo C6 85 16/20			20	29	85				80	75	31	26
evo C6 85 18/10			10	29	95				90	85	31	26
evo C6 85 18/15	18		15	29	95	13	9	4	90	85	31	26
evo C6 85 18/20			20	29	95				90	85	31	26
evo C6 85 20/10			10	30	105				100	94	32	27
evo C6 85 20/15	20		15	30	105				100	94	32	27
evo C6 85 20/20			20	30	105				100	94	32	27
evo C6 85 22/10			10	30	115				110	101	32	27
evo C6 85 22/15	22		15	30	115				110	101	32	27
evo C6 85 22/20			20	30	115				110	101	32	27
evo C6 85 26/10			10	30	135				130	120	32	27
evo C6 85 26/15	26		15	30	135				130	120	32	27
evo C6 85 26/20			20	30	135				130	120	32	27

** Hauteur minimum / Minimale Höhe

*Ecartement cisa uniquement 15 cm
Teilung cisa nur mit 15 cm möglich

Fers d'attente EVO
Bewehrungsanschlüsse EVO

**EXECUTIONS SPECIALES
SPEZIALAUSFUEHRUNGEN**

Type C5-C7-C8

Largeur de la boîte D / Kastenbreite D : 120, 150, 190, 220 mm
Diamètre de l'acier / Stahldurchmesser : 12 → 26 mm

Type C5
Typ C5

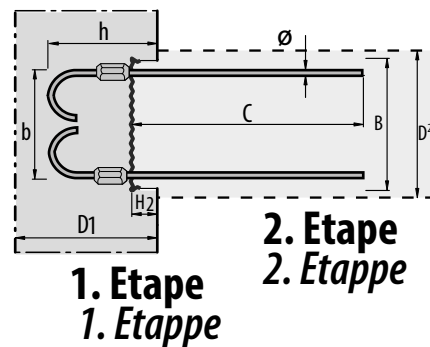
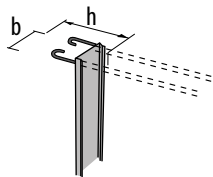

Type C7
Typ C7

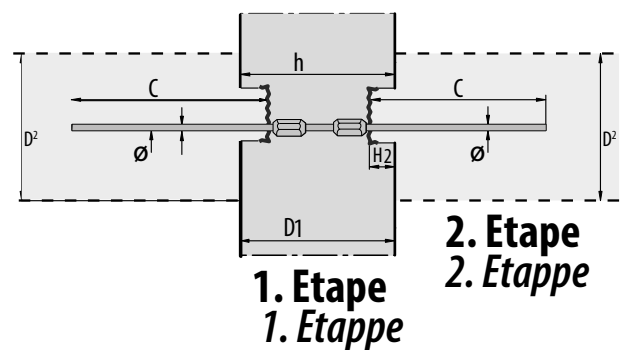
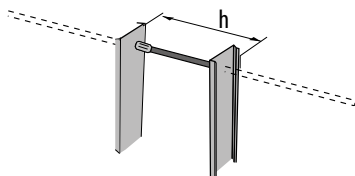

Type C8
Typ C8

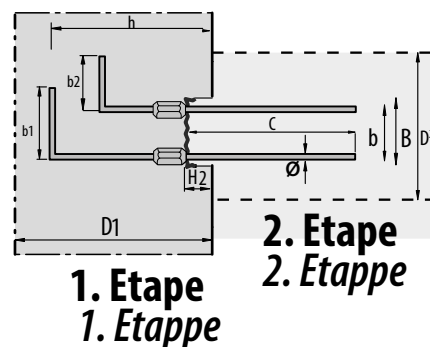
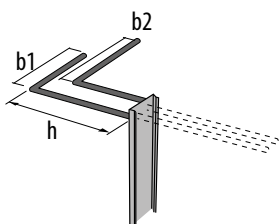

FERS D'ATTENTE HBT-EVO OU CISA ANSCHLUSSBOX HBT-EVO ODER CISA

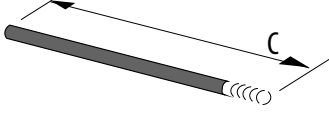
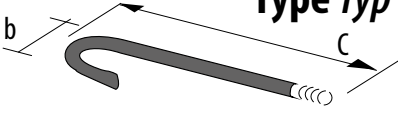
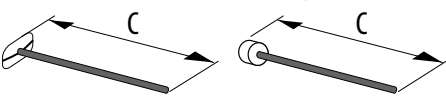
	Désignation / Bezeichnung	Raccordement / Anschlussstab		
		Acier / Stahl Ø mm	c (cm)	Crochet Haken b (cm)
2. Etape Etappe Type Typ A (Raccordement / Anschlussstab) 	evo A 12	12	60	
	evo A 14	14	70	
	evo A 16	16	80	
	evo A 18	18	90	
	evo A 20	20	100	
	evo A 22	22	110	
	evo A 26	26	130	
	Type Typ B 	evo B 12	12	44
evo B 14		14	52	13
evo B 16		16	60	15
evo B 18		18	68	17
evo B 20		20	76	18
evo B 22		22	76	25
evo B 26		26	91	29
Type Typ C 				Goujon/Ankerkopf
	evo C 12	12	30	25
	evo C 14	14	31	26
	evo C 16	16	31	26
	evo C 18	18	31	26
	evo C 20	20	32	27
	evo C 22	22	32	27
	evo C 26	26	32	27

Montage

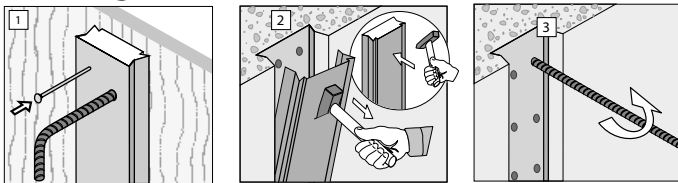

Mise en place du boîtier contre le coffrage. Pour décoffrer percer la tôle avec un marteau ou une pioche et en faisant levier enlever ensuite la plaque. Dévisser les vis de fermeture placées sur les manchons HBS-05. Visser ensuite les armatures sur les manchons.

Befestigung der Anschlussbox an die Schalung. Beim Ausschalen mit Spitzen Hammer das Abdeckblech durchschlagen und wegziehen. Verschlussstäbe können anschliessend mittels konventioneller Rohrzanze fest angezogen werden.

Texte de soumission Ausschreibungstext

Pos.722 R

Fers d'attente HBT-evo ou cisa
Anschlussbox HBT-evo oder cisa

.001

HBT-evo ou cisa type ST avec étriers à deux rangs de fers
190 18/20, L=1.25 mt inclus le raccordement type A
HBT-evo oder cisa Typ ST, 2-lagig mit Bügel 190 18/20
L=1.25 mt inkl. Anschlussstäbe Typ A

34 Pcs / Stk

.002

HBT-evo oder cisa type C façonné à une barre et un crochet
C85 14/15 =0.85 mt inclus le raccordement type B avec crochets
HBT-evo oder cisa Typ C, 1-lagig gebogen mit Haken C85 14/15=0.85 mt inkl.
Anschlussstäbe Typ B mit Haken.

96 Pcs / Stk